

Check list per il dimensionamento di un tirante di protezione

Per la presentazione di un'offerta sono necessari almeno i dati indicati con l'asterisco (*).

Ditta:

Via / n. civico: Incaricato.....

CAP / località: Reparto.....

Telefono: Telefax.....

1. Misure

Con lo schizzo determinare le misure del progetto e riportarle nella tabella seguente.
Per impianti diversi compilare una check list per ogni tirante di protezione.

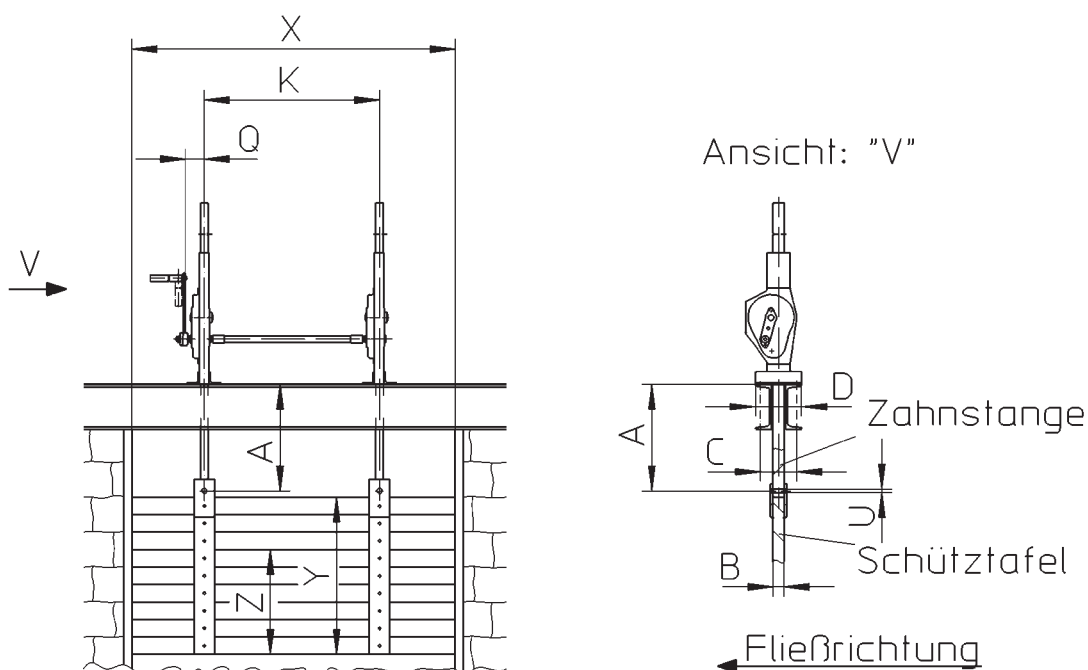

* Quantità necessaria di tiranti di protezione: unità

* 1.1 Guida del pannello di protezione:

Acciaio/legno Acciaio/acciaio Acciaio/plastica Guida a rulli

1.2 Materiale del pannello di protezione: Legno Acciaio Spessore: mm

* 1.3 Larghezza del pannello di protezione X = mm

* 1.4 Altezza del pannello di protezione Y = mm

* 1.4.1 Altezza di stivaggio Z = mm

* 1.5 Peso totale del pannello di protezione G = kg

1.6 Distanza tra i verricelli con tirante di protezione doppio K = mm

* 1.7 Misura A (pannello di protezione in alto) A = mm

* 1.8 Corsa richiesta mm

1.9 Misura C C = mm

1.10 Misura D D = mm

1.11 Diametro del foro U = mm

34-0

2. * Azionamento

Indicare con una crocetta

- 2.1 Comando manuale
- 2.1.1 Come azionamento laterale
- Manovella fissa
- Manovella smontabile
- Prolunga dell'albero della manovella
- Indicare la misura Q mm
- 2.1.2 Con riduttore angolare
- 2.2 Azionamento elettrico con manovella di emergenza per i seguenti sistemi elettrici:
- 400 V trifase
- 230 V monofase
- 24 V continua
- 2.3 Interruttore di limitazione della corsa

3. * Frequenza di utilizzo

- 3.1 Azionamento fino a 10 x all'anno
- 3.2 Azionamento fino a 100 x all'anno
- 3.3 Servizio permanente regolato: < 1 h/giorno > 1 h/giorno

4. Situazione di montaggio

- 4.1 Caso applicativo o di impiego.....
-
- 4.2 Direzione del foro "U" concorde a quella di flusso:
- 4.3 Direzione del foro "U" trasversalmente a quella di flusso:

5. * Accessori

- 5.1 Cremagliera coperta con tubo di protezione fisso:
- 5.2 Cremagliera con cappuccio di protezione (si solleva insieme alla cremagliera):
- 5.3 Protezione della superficie: Verniciati KTL zincata elettroliticamente Verniciata in polvere RAL 9005 (nero)

6. Rapporto del pannello di protezione per modello di tirante di protezione

- Rapporto del pannello di protezione = $Y/X = \frac{\quad}{\quad} = \quad$
- Ne deriva: $Y/X \geq 1,5$ = tirante di protezione semplice
- $Y/X < 1,5$ = tirante di protezione doppio

7. Forza di trazione necessaria F

$$F = [\mu \times Y \times (Z - Y/2) \times X + G] \times S \times 10 = (N)$$

Y = altezza del pannello in dm

Z = altezza totale di stivaggio in dm

X = larghezza del pannello di protezione in dm

G = peso totale del pannello di protezione in kg

S = fattore di sicurezza (valore raccomandato: S = 2)

μ = coefficiente di attrito (valori empirici) per: legno/acciaio = 0,45 acciaio/acciaio = 0,3 acciaio/plastica = 0,25 Rulli = 0,15