

**Ricambi dispositivo di sostegno a vite 2030 / 2130\* e 2035 / 2135\*\***  
 Spare parts landing gear 2030 / 2130\* and 2035 / 2135\*\*  
 Pièces détachées Béquilles télescopiques 2030 / 2130\* et 2035 / 2135\*\*



**haacon hebetechnik gmbh**

Josef-Haamann-Str. 6  
 D-97896 Freudenberg/Main

Tel.: + 49 (0) 93 75/84-0  
 Fax: + 49 (0) 93 75/84-86  
 e-mail: nutzfahrzeuge@haacon.de  
 Internet: www.haacon.com

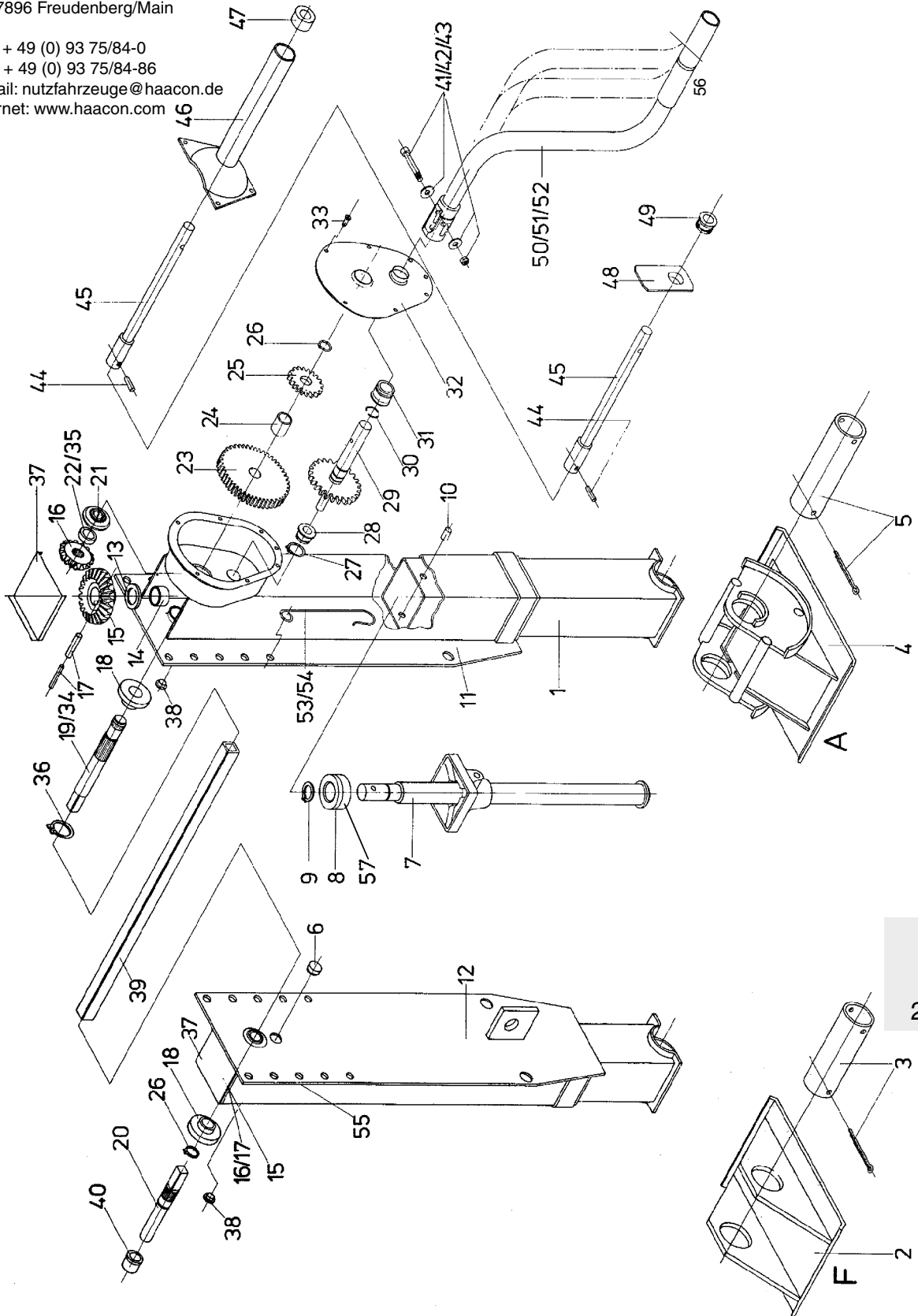

24-3

\*Tipo 2030 / 2130 comando da un lato / One-side operation / Commande d'un côté  
 \*\*Tipo 2035 / 2135 comando da due lati / Two-side operation / Commande de deux côtés

Pos.	Order-N°	Designazione	Description	Désignation
		Tipo 2030 / 2130 e 2035 / 2135	Type 2030 / 2130 and 2035 / 2135	Type 2030 / 2130 et 2035 / 2135
1	110 394 107 689	Appoggio modello F Appoggio modello A	Inner leg assembly F-version Inner leg assembly A-version	Tube support intérieur version F Tube support intérieur version A
2	102 902	Piede di appoggio	Pivoting foot	Patin pivotant
3	113 660 101 044	Asse per piede di appoggio Copiglia 8x80 ISO 1234	Axle for pivoting foot Cotter pin 8x80 ISO 1234	Axe pour patin pivotant Goupille fendue 8x80 ISO 1234
4	202 774	Piede di compensazione	Compensation foot	Pied compensateur
5	113 661 101 044	Asse per piede di compensazione Copiglia 8x80 ISO 1234	Axle for pivoting foot Cotter pin 8x80 ISO 1234	Axe pour pied compensateur Goupille fendue 8x80 ISO 1234
6	106 085	Tappo GPN 300 V 232	Protective plug GPN 300 VN 232	Bouchon protecteur GPN 300 V 232
7	107 683 108 628	Vite modello F Vite modello A	Jack screw F-version Jack screw A-version	Vis version F Vis version A
8	102 634	Cuscinetto	Thrust bearing	Coussinet
9	100 733	Anello di sicurezza A 30x1,5 DIN 471	Locking ring A30x1,5 DIN 471	Circlip A 30x1,5 DIN 471
10	102 983	Perno	Pin	Boulon
11	107 239 107 690	Gambo con riduttore modello F Gambo con riduttore modello A	Right- and geared left-hand outer leg assembly F-version Right- and geared left-hand outer leg assembly A-version	Tube extérieur avec boîte à commande v. F Tube extérieur avec boîte à commande v. A
12	107 214 107 691	Gambo senza riduttore modello F Gambo senza riduttore modello A	Non-geared left-hand outer leg assembly F-version Non-geared left-hand outer leg assembly A-version	Tube extérieur gauche Version F Tube extérieur gauche Version A
13	102 964	Rondella	Washer	Rondelle
14	100 505	Bussola	Bearing bush	Douille
15	101 511	Ruota conica grande	Large bevel gear	Pignon conique grand
16	102 518	Ruota conica piccola	Small bevel gear	Pignon conique petit
17	100 145 100 168	Spina di serraggio 6x50 ISO 8752 Spina di serraggio 10x50 ISO 8752	Clamping sleeve 6x50 ISO 8752 Clamping sleeve 10x50 ISO 8752	Manchon douille de serrage 6x50 ISO 8752 Manchon douille de serrage 10x50 ISO 8752
18	106 078	Cuscinetto	Bearing sleeve	Coussinet
19	107 218	Albero motore appoggio destro con riduttore	Drive shaft for right-hand geared side	Arbre d'entraînement droite avec commande
20	107 221	Albero mot. appoggio sinistro senza riduttore	Drive shaft for non-geared side	Arbre d'entraînement gauche sans commande
21	124 935	Cuscinetto a sfere	Axial thrust bearing	Coussinet
22	102 982	Anello	Ring	Torique
23	102 678	Ruota dentata grande	Large gearwheel	Roue dentée grande
24	100 519	Bussola distanziale	Spacer sleeve	Douille entretoise
25	102 679	Ruota dentata piccola	Small gearwheel	Roue dentée petite
26	100 727	Anello di sicurezza A 22x1,2 DIN 471	Locking ring A 22x1,2 DIN 471	Circlip A 22x 1,2 DIN 471
27	100 730	Anello di sicurezza A 26x1,2 DIN 471	Locking ring A 26x1,2 DIN 471	Circlip A 26x 1,2 DIN 471
28	100 509	Guscio di cuscinetto	Bearing sleeve	Coussinet
29	102 616	Trasmissione a manovella	Crankshaft	Arbre d'entraînement avec pignon
30	101 215	Anello elastico B22 DIN 7993	Retaining ring B22 DIN 7993	Joint torique B22 DIN 7993
31	100 322	Guscio di cuscinetto	Bearing sleeve	Coussinet
30-32	102 627	Coperchio della scatola completo	Gearbox cover compl.	Couvercle de carter complet
33	100 610	Vite MRT-TT M6x12	Screw MRT-TT M6x12	Vis MRT-TT M6x12
34	107 437	Albero motore appoggio sinistro con riduttore	Drive shaft for left-hand geared side	Arbre d'entraînement gauche avec commande
35	107 438	Distanziale a tubo	Spacer tube	Tube entretoise
36	100 735	Anello di sicurezza A32x1,5 DIN471	Locking ring A 32x1,5 DIN 471	Circlip A 32x1,5 DIN 471
37	102 984	Coperchio	Protective cap	Couvercle
38	101 188	Tappo GPN 300 F 11	Protective plug GPN 300 F 11	Bouchon protecteur GPN 300 F 11
39	201 004	Albero di collegamento	Drive shaft	Arbre d'entraînement
40	106 153	Cuscinetto	Bearing sleeve	Coussinet
41	106 831	Vite a testa esagonale M8x65 ISO 4014	Hexagonal screw M8x65 ISO 4014	Vis hex. M8x65 ISO 4014
42	100 443	Rondella A4R A8,4 DIN 9021	Washer MR A8,4 DIN 9021	Ronelle MR A8,4 DIN 9021
43	100 380	Dado di sicurezza A3C NM8 DIN 985	Lock-nut a3C NM8 DIN 985	Ecrou A3C NM8 DIN 985
50	201 002	Manovella, lunghezza 285 mm	Crank handle 285 mm long	Manivelle 285 mm
51	201 538	Manovella, lunghezza 445 mm	Crank handle 445 mm long	Manivelle 445 mm
52	201 192	Manovella, lunghezza 535 mm	Crank handle 535 mm long	Manivelle 535 mm
53	201 003	Supporto per manovella lunga 285 mm	Crank handle bracket for crank handle 285 mm long	Support de manivelle 285 mm
54	201 193	Supporto per manovella lunga 535 mm	Crank handle bracket for crank handle 535 mm long	Support de manivelle 535 mm
55	100 264	Raccordo di lubrificazione A3C AS6DIN 71412	Grease nipple A3C AS6 DIN 71412	Graisser A3C AS6 DIN 71412
56	126 433	Manicotto manovella	Plastic sleeve	Manchon plastique
57	116 793	Rondella di spinta	Thrust disk	Rondelle de butée
		Uso su telaio esterno	Crank handle extension	Rallonge de manivelle
44	100 154	Spina di serraggio 8x30 ISO 8752	Clamping sleeve 8x30 ISO 8752	Manchon douille de serrage 8x30 ISO 8752
45	201 096	Albero manovella	Crank shaft	Axe
46	102 619	Telaio esterno	Crank support bracket (screwed on)	Support de rallonge
47	100 178	Bussola	Bushing	Douille
48	102 503	Cuscinetto a T	Bearing plate	Coussinet en tôle
49	100 507	Guscio di cuscinetto	Bearing sleeve	Coussinet
		Solo tipo 2030 / 2130	Only type 2030/ 2130	Seulement type 2030 / 2130
7	107 216 107 673	Vite modello F Vite modello A	Jack screw F-version Jack screw A-version	Vis version F Vis version A