

Doppelschützzug 1280.1,5, 1280.3, 1280.5, 1280.10
 Double Sluice Gate Drive 1280.1,5, 1280.3, 1280.5, 1280.10
 Cric de vanne jumelé 1280.1,5, 1280.3, 1280.5, 1280.10



Bitte schicken Sie für ein individuelles Angebot die "Checkliste zur Auslegung eines Schützzuges" vollständig ausgefüllt an uns zurück.

For an individual offer please send the "Checklist for dimensioning a sluice gate drive" entirely refilled back to us.

Pour toutes offres particulières, veuillez nous renvoyer la "Check List pour le dimensionnement d'un cric de vanne" dûment complétée.

Doppelschützzug zum Öffnen und Schliessen von Schleusen, Graben- und Teichsperrn

- Sicherheitskurbel hält Last in jeder gewünschten Position
- leichte, effektive Bedienung durch optimale Übersetzung
- Seitenantrieb oder Antrieb über Winkelgetriebe
- Antrieb auch mit Elektromotor möglich
- Lastbereich 1,5 bis 10 t
- Maße individuell auf Ihre Anforderungen abgestimmt

Zubehör auf Anfrage:

- Schutzkappe für Zahnstange - Schutzrohr für Zahnstange
- verschiedene Oberflächenbehandlungen
- Steuerung bei Motorbetrieb

Double Sluice Gate Drives to open and close sluice gates on canals and rivers.

- self-locking security crank keeps the load in every required position
- easy and effective operation through optimal gear ratio
- Side or angular gear operation
- optional: electric motor drive
- Load: 1,5 - 10 tonnes
- Dimensions individually adjusted to your requirements

Accessories on request:

- Rack with protective cap - Rack covered with protective tube
- Various surface protection
- Control

Cric de vanne guillotine ou pivotant jumelé, pour l'ouverture et la fermeture d'écluses, de barrages, de fossés et d'étangs.

- Manivelle de sécurité autobloquante
- Opération simple et efficace grâce à un rapport optimal
- Entraînement latéral ou d'angle
- Entraînement motorisé en option
- Charge de 1,5 à 10 tonnes
- Dimensions ajustables individuellement sur demande

en option :

- Capot de tête de crémaillère
- Capotage de crémaillère
- Traitement de surface divers
- Système de commande

Toute demande sera étudiée par le Bureau d'Etudes.

33-5

haacon hebetechnik gmbh
 Josef-Haamann-Str. 6
 D-97896 Freudenberg/Main

Tel: + 49 (0) 93 75/84-0
 Fax: + 49 (0) 93 75/84-86
 e-mail: hebetechnik@haacon.de
 Internet: <http://www.haaccon.com>

Technische Daten

Technical data

Caractéristiques techniques

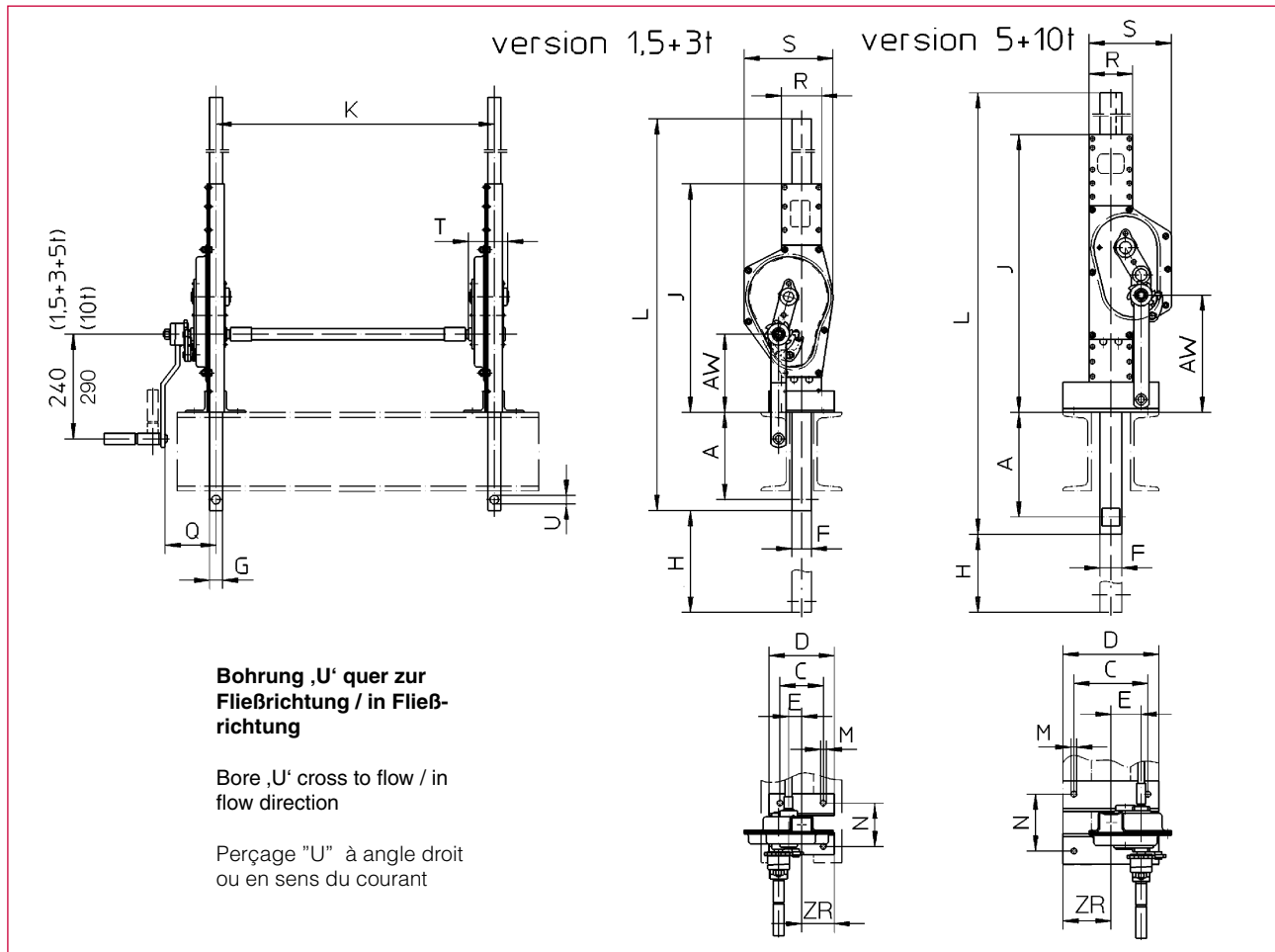

Type / dim.	A	C	D	E	F	G	J	K	H	L	M	N	Q	R	S	T	U	AW	ZR
1280.1,5	200	100	150	44	35	25	492		800	1520	13	94	100	78	125	80	20,5	180	75
1280.3	200	100	150	53	45	30	526		1000	1755	13	100	112	92	205	89	20,5	180	75
1280.5	250	170	220	70	50	40	639		1250	2170	13	131	125	100	189	109	26	270	110
1280.10	250	200	250	89	60	50	676		1500	2460	21	143	140	132	250	132	31	270	125

Die markierten Abmessungen werden nach Kundenwunsch angepaßt

The marked dimensions can be adjusted to specific customer requirements

Les dimensions marquées sont ajustables individuellement.

Darstellung der Antriebsmöglichkeiten = 0, 2, 4, 5, 7, 9, 10, 22, 24, 25, (Seite 33-9)

For design of driving variations = 0, 2, 4, 5, 7, 9, 10, 22, 24, 25, for this sluice gate drive follow page 33-9

Les possibilités d'entraînement pour ce cric de vannes = 0, 2, 4, 5, 7, 9, 10, 22, 24, 25, s'expliquent sur les pages 33-9

Technische Daten	Technical Data	Caract. techniques	1280.1,5	1280.3	1280.5	1280.10	
Zugkraft	Pulling force	Force de traction	15	30	50	100	kN
Druckkraft	Pushing force	Force de poussée	15	30	50	50	kN
Getriebeübersetzung	Gear ratio inside of jack	Rapport sur engrenage	4,5	9,5	22,5	24,7	i
Kurbelkraft bei max. Zugkraft	Crank force at max. pulling force	Effort manivelle en traction max.	220	240	210	370	N
Hub / Kurbelumdrehung bei Seitenantrieb	Lift / crank turn with side operation	Course / tour de manivelle [entraînement latéral]	13,9	8	3,9	4	mm
Hub / Kurbelumdrehung bei Winkelgetriebe	Lift / crank turn with anglar operation	Course / tour de manivelle [entraînement angulaire]	9,3	5,4	2,6	2,7	mm
Hub bei Motorbetrieb haacon/Auma	Lift, motor operated haacon/Auma	Course pour système motorisé haacon/Auma	973/ 876	560/ 604	273/ 246	280/ 252	mm/ min
Zahnstangengewicht	Weight rack	Poids de la crémaillère	6,5	10	14,5	22	kg/m
Gewicht ohne Zahnstange	Weight w.o. rack	Poids sans crém.	20	26	36	54	kg

Maße und Konstruktionsänderungen vorbehalten.

We reserve the right to amend specifications without notice or obligation.
haacon se réserve le droit de modifier les caractéristiques de son matériel.