

Verschiebeeinrichtung 1156.1,5
 Chassis extension set 1156.1,5
 Système d'extension pour châssis 1156.1,5



- Zahnstangenwinden zum Verlängern, Verbreitern und Verschieben von Ladeflächen
- Gerade verzahnt
- Wahlweise Rechts- oder Linksausführung
- Zum Verschieben in horizontaler Richtung ohne Sperrvorrichtung
- Verschiedene Varianten mit Kurbelverlängerung, Sicherheitskurbeln oder Schaltgetrieben auf Anfrage
- Geringe Bedienkräfte
- Wartungsarm und praktisch verschleißfrei

- Rack and pinion jack to extend, broaden or shift loading surfaces
- Spur toothed
- Left-hand or right-hand operation
- For horizontal shifting without locking system
- Different versions with crank extension, safety crank or gear box
- Easy to handle
- Maintenance-free

- Cric à crémaillère pour rallonger, élargir ou décaler les surfaces de chargement
- Engrenage droit
- Positionnement du mécanisme au choix, à droite ou à gauche
- Rallongement horizontal sans verrouillage
- Variantes avec manivelle rallongée, manivelle de sécurité ou boîte de vitesses
- Manipulation à faible effort
- Peu d'entretien et usure réduite

17-1

Technische Daten

Technical data

Caractéristiques techniques

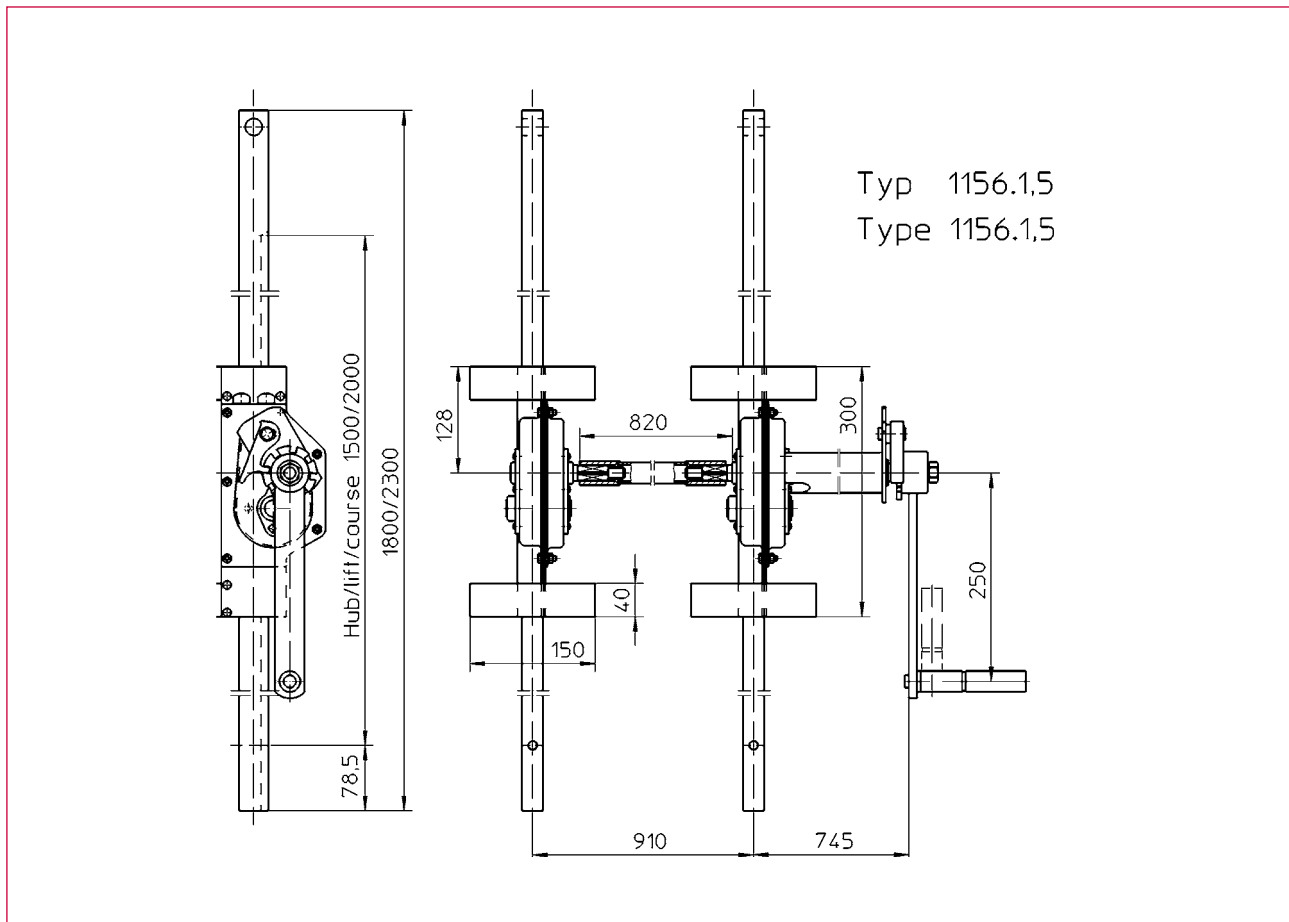

Best.-Nr. O/N°/N° Code	Typ Type/Type
200 471	1156.1,5
200 672	1156.1,5

Technische Daten	Technical data	Caractéristiques techniques	200 471	200 672
Zulässige Last	Admissible load	Charge admissible	1,5 t	1,5 t
Bauhöhe	Overall height	Hauteur totale	1800 mm	2300 mm
Hub	Lift	Course	1500 mm	2000 mm
Kurbeldruck	Crank force	Effort sur manivelle	220 N	220 N
Übersetzung	Gear ratio	Rapport de vitesses	4,5:1	4,5:1
Hub/Kurbelumdrehung	Lift/Crank turn	Course/tour de manivelle	13,9	13,9
Wirkungsgrad	Efficiency	Rendement	0,65	0,65
Gewicht	Weight	Poids	36 kg	42 kg